

## 手動ダンパー

EVD-□□□ S[SS] EVD-□□□ U[SUS]

栄進空調株式会社

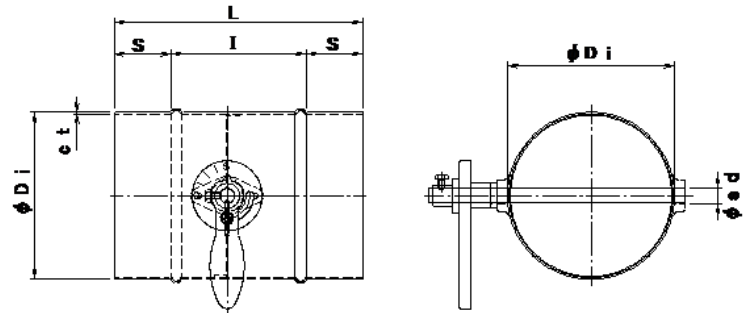

形式	$\phi Di$	$\phi Do$	C	n-d	L	ct	ht	$\phi sd$	ft
EVD-75 S/U	73	175			200	1.6/1.5	1.6/1.5	13	6
EVD-100 S/U	98	200			200	1.6/1.5	1.6/1.5	13	6
EVD-125 S/U	123	225			200	1.6/1.5	1.6/1.5	13	6
EVD-150 S/U	148	250			200	1.6/1.5	1.6/1.5	13	6
EVD-175 S/U	173	275			200	1.6/1.5	1.6/1.5	13	6
EVD-200 S/U	198	300			200	1.6/1.5	1.6/1.5	13	6
EVD-225 S/U	223	325			300	1.6/1.5	1.6/1.5	13	6
EVD-250 S/U	248	350			300	1.6/1.5	1.6/1.5	13	6
EVD-275 S/U	273	375			300	1.6/1.5	1.6/1.5	13	6
EVD-300 S/U	298	400			300	1.6/1.5	1.6/1.5	13	6
EVD-350 S/U	348	450			350	1.6/1.5	1.6/1.5	13	6
EVD-400 S/U	398	500			400	1.6/1.5	1.6/1.5	13	6

### ■ フランジ付手動ダンパーの特長

- ▶ ダンパー本体はSS. SUS鋼板製プレスダンパーです。
- ▶ 本体材質 : 鋼板 SS PL=1.6t 仕上 : 錆止め+シルバー塗装
- ▶ 接続フランジ材質 : 鋼板 SS PL=6.0t 仕上 : 錆止め+シルバー塗装

### ■ 手動ダンパー・オプション仕様

- ▶ ステンレス製材質 : SUS-304/PL=1.5t 酸洗い
- ▶ 接続フランジ材質 : SUS-304 PL=6.0t 酸洗い
- ▶ 全閉リーク率 : 通常 1~3%